

LANG
YARN S

456.0188

CHF 1.50 € 1.50

www.langyarns.com

ALPACA SOXX

Kardigan S / M / L / XL

Wymiary:

- Biust: 100/108/116/124 cm
- Długość: 54 cm

Materiały:

- LANGYARNS ALPACA SOXX 4PLY (alpaka superfine (easywash), nylon) 400/400/400/500 g = 4/4/4/5 motków w kolorze różowym 1062.0090.
- Druty ADDI, rozmiar (3 mm).
- Warianty kolorystyczne: szafwia 1062.0092, jasnoniebieski 1062.0021, bluszcz 1062.0093, łosoś 1062.0028.

Wzory

- **Wzór nr 1** Druty (3 mm): Przerabiam wg schematu. Schemat pokazuje rzędy prawe i lewe. Schemat nie obejmuje oczek brzegowych, przerabiam oczko brzegowe na początku każdego rzędu i przerabiam oczko brzegowe na końcu. Powtarzam rzędy 1 i 2.
- **Wzór nr 2** : Druty (3 mm): Ściąg gładki prawy zwany pończosznicy = przerabiam wszystkie oczka na prawej stronie na prawo, a na lewej stronie na lewo.

Próbka:

- Ściąg pończosznicy, druty (3 mm): 26 oczek = 10 cm, 37 rzędów = 10 cm.

Tył:

- Nabierz 151/163/175/187 oczek na druty (3 mm).
- Zaczynam przerabiam wzorem nr 1 według schematu: przerabiam 1 oczko (oczko brzegowe), zaczynam od strzałki A, przerabiam powtórzenie wzoru 36/39/42/45 razy, przerabiam do strzałki A, przerabiam 1 oczko (oczko brzegowe).
- Gdy ściągacz osiągnie 6 cm, zaczynam przerabiam ściąg pończosznicy (prawe oczka na prawej stronie, lewe oczka na lewej stronie) i zmniejszam oczka w pierwszym rzędzie w następujący sposób (prawa strona): przerabiam 1 oczko (oczko brzegowe), przerabiam 10/9/8/3 oczka, przerabiam 2 oczka razem, *przerabiam 5/5/5/6 oczek, przerabiam 2 oczka razem, powtarzam od * do ostatnich 12/11/9/5 oczek, przerabiam 11/10/8/4 oczka, przerabiam 1 oczko (oczko brzegowe) - zmniejszono 19/21/23/23 oczek. Kontynuuję z 132/142/152/164 oczkami.
- Oznacz otwory na rękawy: Gdy tył osiągnie 30/29/28/26 cm, umieść marker na początku i końcu rzędu, aby oznaczyć początek otworów na rękawy. Kontynuuję przerabianie, aż otwór na rękaw osiągnie 20/21/22/24 cm od markerów.
- Zaczynam kształtować ramiona, gdy tył osiągnie 52 cm.
- Kształtowanie ramion i szyi: Następny rząd (prawa strona): kontynuuję zamykanie oczek na ramiona zgodnie z instrukcją, przerabiam do pierwszego markera, a następnie pozostaw te oczka na drucie pomocniczym na prawą stronę, usuń marker, zamknij następne 32/38/44/44 oczka, usuń marker i przerabiam do końca.

Lewa strona (lewa strona): Kontynuuję zamykanie oczek na ramiona na początku rzędów lewej strony, dla szyi zamknij 3 oczka na początku następnego rzędu prawej strony (brzeg szyi), następnie 2 oczka na początku następnego rzędu prawej strony i kolejne 1 oczko na początku następnego rzędu prawej strony.

Prawa strona: Z lewą stroną do góry, przerabiam oczka z drutu pomocniczego z powrotem na drut i przerabiam do końca. Kontynuuję zamykanie oczek na ramiona na początku rzędów prawej strony, zgodnie z instrukcją. Dla szyi zamknij 3 oczka na początku następnego rzędu lewej strony (brzeg szyi), następnie 2 oczka na początku następnego rzędu lewej strony i kolejne 1 oczko na początku następnego rzędu lewej strony.

LEWY PRZÓD

- Nabierz 88/92/100/108 oczek na druty (3 mm).
- Rozpocznij pracę według wzoru nr 1 i po oczku brzegowym, zaczynam od strzałki B, przerób powtórzenie wzoru 20/21/23/25 razy, przerób do strzałki b kończąc oczkiem brzegowym.
- Gdy ściągacz osiągnie długość 6 cm, ułóż wzór w następujący sposób i zmniejsz liczbę oczek w pierwszym rzędzie: 67/71/79/87 oczek w następujący sposób: (oczko brzegowe), oczka prawe 5/6/6/7, 2 oczka razem, *oczka prawe 7/9/6/5, 2 oczka razem na prawo, powtarzam od * do ostatnich 26/28/27/28 oczek, oczka prawe 6/8/7/8 (= 60/65/70/76 oczek), 19 oczek wzoru nr 1, oczko brzegowe - 7/6/9/11 oczek zmniejszonych.

- Kontynuuj z 81/86/91/97 oczkami.
- Kształt dekoltu V: Gdy przód osiągnie długość 26 cm, zmniejsz liczbę oczek w następujący sposób:
 - Rząd zmniejszania: przerób do ostatnich 23 oczek, 1 oczko przełoż, następne przerób i przeciągnij przez oczko zdjęte, oczko prawe, 19 oczek wzorem nr 1, oczko prawe (oczko brzegowe) – 1 oczko zmniejszone.
 - Powtarzaj zmniejszanie co 6. rząd 17 razy / naprzemiennie co 4. i 6. rząd 20 razy / co 4. rząd 23 razy.
- Oznacz miejsce na pachę: Na tej samej długości co tył, umieść marker na początku rzędu.
- Kontynuuj pracę, aż pacha osiągnie długość 20/21/22/24 cm od markera.
- Ramię: Zamykaj oczka na początku każdego rzędu RS w następujący sposób: 5 oczek 5 razy i 6 oczek 3 razy / 5 oczek 3 razy i 6 oczek 5 razy / 5 oczek raz i 6 oczek 7 razy / 6 oczek 3 razy i 7 oczek 5 razy.
- Kontynuuj na pozostałych 21 oczkach na kołnierzu, przerabiaj Faux Brioche rib przez 9/10/11/11 cm.
- Zostaw oczka na drucie.

PRAWY PRZÓD

- Dziergaj jak lewy przód, pilnując innego układu
- Dla wzoru nr 1 dziergaj następująco: (oczko brzegowe), zacznij od strzałki C, pracuj powtórzenie wzoru 20/21/23/25 razy, pracuj do strzałki c, (oczko brzegowe).
- Kształtowanie dekoltu w serek: Gdy przód mierzy 26 cm, zmniejszaj następująco:
 - Rząd zmniejszania: (oczko brzegowe), 19 oczek wzoru nr 1, oczko prawe, 2 oczka razem na prawo, pracuj do końca – 1 oczko zmniejszone.
 - Powtarzaj zmniejszanie co 6. rząd 17 razy / naprzemiennie co 4. i 6. rząd 20 razy / co 4. rząd 23 razy / co 4. rząd 23 razy.
- Oznacz dla pachy: Na tej samej długości co tył, umieść marker na końcu rzędu.
- Kontynuuj pracę, aż pacha będzie miała 20/21/22/24 cm od markera.
- Ramię: Zamykaj oczka na początku każdego rzędu następująco: 5 oczek 5 razy i 6 oczek 3 razy / 5 oczek 3 razy i 6 oczek 5 razy / 5 oczek raz i 6 oczek 7 razy / 6 oczek 3 razy i 7 oczek 5 razy.
- Kontynuuj na pozostałych 21 oczkach dla kołnierza, pracuj przez 9/10/11/11 cm. Zostaw oczka na agrafce/żyłce.

RĘKAWY

1. Nabierz 62/66/70/78 oczek na druty (3 mm).
1. Rozpocznij pracę według wzoru nr 1 i po oczku brzegowym
 - zacznij od strzałki A,
 - powtórz wzór 13/14/15/17 razy,
 - pracuj do strzałki C,
 - (oczko brzegowe).
2. Gdy ściągacz osiągnie 6 cm, zacznij pracować ścięciem gładkim prawym (oczka prawe na prawej stronie, oczka lewe na lewej stronie).
3. Po 6 rzędach rozpocznij kształtowanie rękawa:
 - **Kształtowanie boku: Rząd zwiększający (RS):** sl1 (oczko brzegowe), dobierz oczko z nitki rzędu niżej, pracuj do ostatniego oczka, dobierz oczko z rzędu niżej, (oczko brzegowe) – 2 oczka zwiększone.
 - Powtarzaj zwiększanie naprzemiennie co 6. i 8. rząd 19 razy / co 6. rząd 20 razy / co 6. rząd 21 razy / co 6. rząd 22 razy. Nowe oczka przerabiaj ścięciem gładkim prawym
4. Gdy wszystkie zwiększenia zostaną zakończone, będziesz mieć 100/106/112/122 oczek.
5. Kontynuuj pracę, aż rękaw osiągnie 44 cm.
6. **Główka rękawa:**
 - Zamykaj w co 2 rzędzie na krawędziach: 7x6 oczek/5x6 oczek +2x7 oczek/4x6 +3x7 oczek/1x6+6x7 oczek
 - Luźno zamknij pozostałe oczka, gdy główka rękawa osiągnie długość 4 cm.

WYKOŃCZENIE

- Zamknij szwy ramion.
- Wszyj rękawy między markerami.
- Zszyj boki i rękawy.
- Używając ścięgu Kitchenera, połącz oczka dwóch kawałków kołnierza i przyszyj na miejscu z tyłu szyi.
- Schowaj nitki.

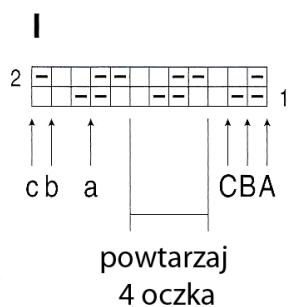
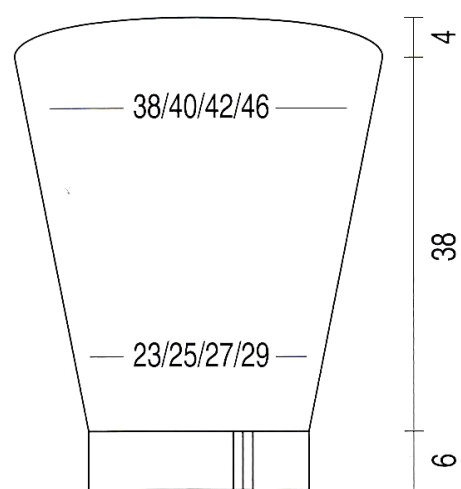
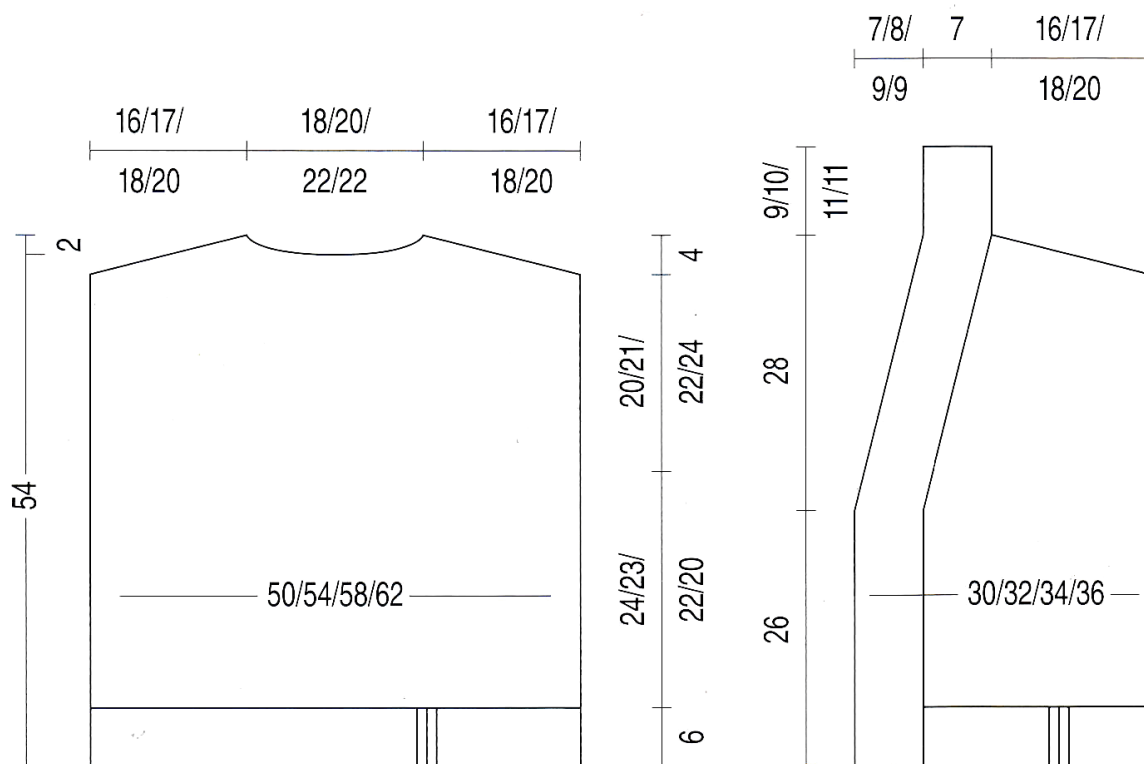

- = 1 oczko prawe, 1 oczko lewe
- ▣ = 1 oczko lewe, 1 oczko prawe